

**寸法表(mm)**

型式	L	H1	H2	重量(kg)	接続口径 (JIS/Rc)
1B00025	92	48	30	0.540	15A
1B00026	92	48	30	0.489	20A

**流量表**

カートリッジ	型式	流量範囲(L/min)
1Y00000*	Y_グレイ	0.486 - 2.586
1Y00002	Y_アカ	3.450 - 7.164
1Y00004	Y_アオ	3.714 - 8.766
1Y00006	Y_クロ	2.700 - 11.59
1Y00008	Y_ミドリ	5.868 - 16.40
1G00001*	G_グレイ	0.702 - 4.164
1G00003	G_アカ	4.686 - 10.88
1G00005	G_アオ	3.384 - 13.20
1G00007	G_クロ	3.582 - 16.63
1G00009	G_ミドリ	8.814 - 24.47

**国土交通省仕様**

**フローコンAB仕様表 (ISO 9001 規格)**

最高使用圧力	2,500 kPa (25.5 kg/cm <sup>2</sup> )
使用温度範囲	-30~100 °C
適用可能差圧範囲	Y : 20~130 kPa (0.20~1.33 kg/cm <sup>2</sup> ) G : 40~400 kPa (0.41~4.08 kg/cm <sup>2</sup> )
ボディ材質	CAC406 (BC-6) 青銅
カートリッジ材質	ポリエキシメチレン 水素化アクリルニトリル・ブタジエン・ゴム
シール材質	EPDM

\*Y\_グレイの適用可能差圧範囲: 15~130 kPa

G\_グレイの適用可能差圧範囲: 30~400 kPa

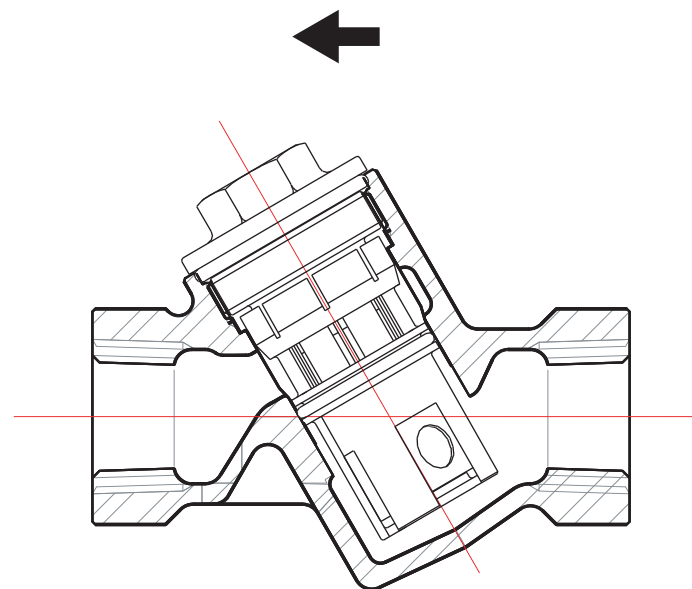

**Flow Con<sup>®</sup> AB**

**少容量型FCU用自動定流量弁**



株式会社 **日本フロー・コントロールズ**